

<b>Dimensioni del carro</b> <i>Sliding table sizes / Dimensions du chariot / Abmessungen des Sägeschlittens</i> Medidas del carro / Размеры каретки - CARRO 2600 mm - CARRO 3200 mm	mm / MM mm / MM	360 x 2600 360 x 3200
<b>Capacità di squadratura del carro</b> / <i>Cross-cut capacity sliding table / Capacité d'équarissage du chariot / Besäumlänge mit Schlitten / Capacidad de escuadrar cargo / Длина реза каретки</i>	mm / MM	2600 3200
<b>Ø lama principale</b> / <i>Ø Main blade / Ø lame principale / Hauptsägeblatt</i> <i>Durchmesser / Ø disco principal / Диаметр главной пилы</i>	mm / MM	315
<b>1 velocità di rotazione</b> / <i>1 rotation speed / 1 vitesses de rotation / 1 Drehzahlen</i> <i>1 velocidades de rotacion / 1 скорости вращения</i>	g/1' U/1' rpm об./мин.	4000
<b>Altezza di taglio a 90°</b> / <i>Hauteur de coupe à 90° / Altura de corte a 90° / Cut height at 90° / Schnitthöhe zu 90° / Высота реза при 90°</i>	mm / MM	95
<b>Altezza di taglio a 45°</b> / <i>Cut height at 45° / Hauteur de coupe à 45° / Schnitthöhe zu 45° / Altura de corte a 45° / Высота реза при 45°</i>	mm / MM	65
<b>Inclinazione lama</b> / <i>Blade tilt / Inclinaison de la lame / Schwenkung des Sägeblatts</i> <i>Inclinacion disco / Угол наклона пилы</i>		0° - 45°
<b>Ø lama incisore</b> / <i>Scoring blade Ø / Ø de la lame inciseur / Voorritzsägeblatt</i> <i>Durchmesser / Ø disco incisor / Диаметр подрезной пилы</i>	mm / MM	120
<b>Larghezza di taglio tra lama e guida parallela</b> / <i>Cut width between blade and rip fence / Largeur de coupe entre la lame et le guide parallèle / Schnittbreite zwischen Sägeblatt und Parallelanschlag / Ancho de corte entre disco y tope paralelo / Ширина реза между пилой и параллельным упором</i>	mm / MM	1250
<b>Potenza motore</b> / <i>Motor power / Puissance moteur / Motorstärke / Potencia motor</i> <i>Мощность мотора</i>	CV-PS HP (KW) (лс)	5,5 (4)
<b>US - CSA: Potenza motore</b> / <i>US - CSA: Motor power / Puissance moteur / Motorstärke / Potencia motor / Мощность мотора</i>	CV-PS HP (KW) (лс)	6,6 (4,8)
<b>Ø bocche di aspirazione "CE"</b> / <i>Suction hoods "CE" Ø / Ø bouche d'aspiration "CE" / Ø Absaughauben "CE" / Ø boca de aspiración "CE" / Дам. аспирационных отверстий (исп. «CE»)</i>	mm / MM	1 x 60 1 x 120

La ditta si riserva di apportare qualsiasi modifica o miglioria - Our firm reserves the right to make changes for technical reason - La maison se réserve d'apporter quelconque changement ou amélioration - Die firma behält sich vor Änderungen oder Verbesserungen vorzunehmen - Datos tecnicos son sin compromiso / Фирма-изготовитель оставляет за собой право вносить любые изменения в целях усовершенствования продукции.

**A RICHIESTA**

- Carro scorrevole in alluminio 2600 mm
- Protezione a parallelogramma bocca Ø 80 mm (di serie per USA - Canada)
- Guida inclinabile +30° -45°
- Guida parallela a 1500 mm (di serie per USA - Canada)
- Lame al Widia

**ON REQUEST**

- Aluminium sliding table 2600 mm
- Parallelogram guard - Ø 80 mm (standard for USA - Canada)
- Tilting fence +30° -45°
- 1500 mm cutting width to rip fence (standard for USA - Canada)
- Carbide blade

**SUL DEMANDE**

- Carriot en aluminium de 2600 mm
- Protecteur lame sur potence - Ø 80 mm (de série pour USA - Canada)
- Guide en aluminium inclinable +30° -45°
- Ouverture guide parallèle à 1500 mm (de série pour USA - Canada)
- Lame Widia

**AUF ANFRAGE**

- Sägeschlitten aus Aluminium 2600 mm
- Parallelogrammsägeschutz - Absaughaube diam. 80 mm (für USA - Canada serienmässig)
- Gehrungsanschlag +30° - 45°
- Parallelanschlag bis 1500 mm (für USA - Canada serienmässig)
- Widia-Sägeblätter

**A PETIDO**

- Carro en aluminio de 2600 mm
- Protección del disco colgado Ø 80 mm (estandard por USA-Canada)
- Escuadra en aluminio inclinable +30° -45°
- Tope paralelo hasta 1500 mm (estandard por USA-Canada)
- Disco en metal duro

**ОПЦИИ**

- Алюминиевая каретка дл. 2600 мм
- Параллелограммная защита пилы с аспирационным отверстием 80 мм (базовая комплектация в США и Канаде)
- Наклонная линейка +30/-45 град.
- Параллельная линейка дл. 1500 мм (базовая комплектация в США и Канаде)
- Пильные диски Widia



Peso netto Net weight Nettogewicht Poids net Peso neto Вес нетто	Peso lordo Gross weight Bruttogewicht Poids brut Peso bruto Вес брутто в ящике	Misure d'imballo Packing dimensions Verpackung Emballage Embalaje Упаковочные размеры	Volume Volumen Объем
Kg	Kg	mm/mm	m³
450	650	3450 x 1150 x 1150	4,0

www.griggio.com info@griggio.com

studioverde.it



C30



**SQUADRATRICE CON LAMA INCLINABILE / PANEL SAW WITH TILTING BLADE**  
 SCIE À FORMAT À LAME INCLINABLE / FORMAT-KREISSÄGE MIT SCHRÄGVERSTELLBAREM SÄGEBLATT  
 ESCUADRADORA CON DISCO INCLINABLE / ФОРМАТНО-РАСКРОЕЧНЫЙ СТАНОК С НАКЛОННОЙ ПИЛОЙ



### La Macchina è completa di:

- Gruppo incisore con motore indipendente e regolazione esterna
- Carro in alluminio con guide in acciaio e scorrimento su sfere
- Carro e profili anodizzati
- Guida estensibile sul carro squadratore con lettura inclinata
- Guida parallela con regolazione micrometrica
- Estensione al piano
- CE: Protezione di sicurezza Ø 60
- Avviamento presa diretta
- Sollevamento della lama tramite volantino
- Inclinazione della lama tramite volantino frontale con indicatore gravitazionale
- Bloccaggio del carro scorrevole in tutte le posizioni
- Pressalegno

### La machine est équipée de:

- Groupe inciseur avec moteur indépendant et réglage extérieur
- Chariot en aluminium avec glissement à billes sur guides en acier
- Chariot et profils anodisés
- Guide extensible avec chariot avec lecture inclinée
- Guide parallèle avec réglage micrométrique
- Rallonge à la table
- CE: Protecteur de sécurité Ø 60
- Démarrage direct
- Montée manuelle de la lame
- Inclinasion manuelle de la lame par poignée antérieure avec indicateur gravitationnel
- Blocage du chariot dans toutes les positions
- Presseur de bois

### A máquina es completa de:

- Grupo incisor con motor independiente y regulacion externa
- Carro en aluminio con deslizamiento por bolas en guías de acero
- Carro y perfiles anodizados
- Guía extensible aumentada en el carro escuadrador con lectura inclinada
- Tope paralelo con regulacion micrometrica
- Extension de la mesa
- CE: Proteccion de seguridad disco Ø 60
- Arranque directo
- Subida manual del disco por volante
- Inclinacion manual del disco por volante frontal con indicador gravitacional
- Bloqueo carro en todas las posiciones
- Prensamadera

### Machine equipped with:

- Scoring unit with separate motor and external adjustment
- Aluminium carriage sliding on high precision steel bar guides
- Anodized carriage and profiles
- Extensible fence on the cross-cut carriage with tilting reading
- Rip fence with micrometric adjustment
- Table extension
- CE: Blade Safety guard Ø 60
- Direct Start
- Manual blade lifting through handwheel
- Manual blade tilt through front side handwheel with gravitational indicator
- Sliding table locking in all positions
- Wood presser

### Maschinenausstattung:

- Vorritzaggregat mit unabhängigem Motor und Stirneinstellung
- Alu-Sägeschlitten, auf Stahlführungen hoher Präzision
- Eloxierte Profilen und Schlitten
- Ablängsanschlag auf Besäumausleger mit geschwenktem Ablesen
- Parallelanschlag mit Feineinstellung
- Tischverlängerung
- CE: Sägeblattsunfallverhütungsschutz Ø 60
- Direkte Betätigung
- Motorisierte Sägeblatt Höhenverstellung
- Manuelle Sägeblattschrägverstellung durchs Vorderhandrad mit Gradanzeige
- Blockierung des Alu-Schlittens in allen Positionen
- Holzspanner

### В комплект поставки входят:

- Подрезной узел с независимым мотором (с фронтальной регулировкой)
- Алюминиевая каретка с цилиндрическими направляющими из стали высокой точности, на роликах
- Анодированная каретка и профили
- Телескопическая линейка на форматной каретке с наклонной шкалой
- Параллельный упор с микрометрической регулировкой
- CE: Защита Ø 60
- Прямой запуск
- Моторизированный подъём пилы
- Наклон пилы с помощью маховика на фронтальной панели с индикатором
- Блокировка каретки во всех положениях
- Прижим



Bloccaggio Carro in tutte le posizioni  
Blocage du chariot dans toutes les positions  
Bloqueo carro en todas las posiciones

Sliding table locking in all positions  
Blockierung des Alu-Schlittens in allen Positionen  
Блокировка каретки во всех положениях

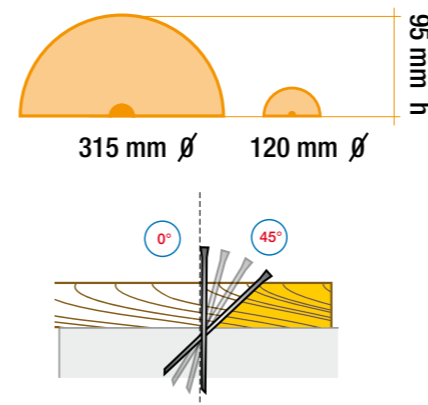
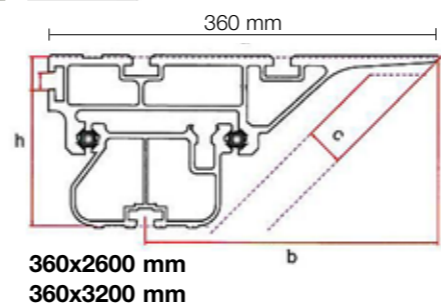

**STANDARD BASIC**  
Protezione GOST / GOST safety guard Protecteur GOST  
GOST Schutzvorrichtung / Protección GOST / Защита  
пилы по ГОСТ стандартная комплектация.



**OPTION - STANDARD FOR USA-CANADA**  
Protezione a parallelogramma bocca Ø 80 mm /  
Parallelogram guard Ø 80 mm / Protecteur lame sur  
potence Ø 80 mm / Parallelogrammsägeschutz -  
Absaughaube Ø 80 mm / Protección del disco colgado  
Ø 80 mm / Параллелограммная защита пилы с  
аспирационным отверстием 80 мм



**OPTION**  
Squadra in alluminio + 30° - 45°  
+30°-45° tilting aluminium fence  
Guide en aluminium + 30° -45°  
Alu-Gehrungsanschlag +30°-45°  
Escuadra en aluminio + 30° -45°  
Алюминиевый упор +30°-45°



**STANDARD**  
Pressalegno  
Wood presser  
presseur de bois  
Holzspanner  
Prensamadera  
Прижим